



ULTRASONIC  
CLEANERS

# 坊特工房

多功能蔬果清洗機



# 目錄

CONTENT

關於我們

功能介紹

商品系列介紹

居家型使用指南

商用型使用指南

清洗套件使用指南

清洗小知識

商品保固書



# 關於我們

## 公司沿革

1997年公司設於苗栗縣苑裡鎮。

2007年超音波部門成立，開發各種超音波自動化機械銷售，  
並且取得台灣/香港/大陸等多項專利。

2016年開發居家用超音波蔬果清洗機。

2017年開發超音波人體感應霧化器。

2019年創立“坊特工房”品牌，以民生居家產品開發設計為目標。

2020年至今，以專業的超音波為導向繼續研發消費者的需求，因應全球AI人工技術的發展，偉鵬科技以追求卓越的品質和經營理念，繼續挑戰與創新。

### 品質創新

產品研發團隊的把關驗證，  
嚴格落實品質管理

01

### 追求卓越

提升員工技術與團隊合作的默契，  
掌握客戶的未來需求

02

### 永續經營

提升團隊的向心力與凝聚力，  
堅持產品的品質，才是企業  
給予顧客最重要的後盾

03

### 綠色環保

公司開創新產品，以綠色環保  
為宗旨，一起做到保護環境

04





## 功能介紹

# 功能特性

### ▶ 超音波 Ultrasonic

超音波清洗物件藉由水作為介質，超音波的震盪會使水發生空蝕現象，產生無數的微小氣泡，這些小氣泡迅速破裂產生瞬時高壓，每秒達到40,000次振頻，快速洗滌細微盲孔，使物件表面的污垢脫落。

### ▶ 臭氧 Ozone

臭氧的殺菌力是自來水中氯的三千倍，臭氧在水中分解所產生的氫氧基具有強大的氧化力，可以將水中的鐵、錳、臭味、異味、細菌、病毒等迅速清除，也可有效降解農藥化肥、生物毒素、殘毒及消滅多種病菌。

### ▶ 氣瀑 Air Cascade

利用氣瀑將臭氧在水中均勻打散，讓臭氧能完全包覆清洗物，達到有效清潔。

### ▶ 溢流 Overflow

清洗蔬果的一項重要步驟，就是溢流功能(間歇性進水)，除了農藥殘留還有一些毒性化肥，不經過這道手續，一直將蔬果浸泡在水槽內是錯誤清洗方式。



# 特性介紹

## 超音波

### ULTRASONIC

超音波清洗物件藉由水作為介質，超音波的震盪會使水發生空蝕現象，產生無數的微小氣泡，這些小氣泡迅速破裂產生瞬時高壓，每秒達到40,000次振頻，快速洗滌細微盲孔，使物件表面的污垢脫落



# 氣瀑

## AIR CASCADE

利用氣瀑將臭氧在水中  
均勻打散，讓臭氧  
能完全包覆清洗物，  
達到有效清潔





# 臭氧

## OZONE

臭氧的殺菌力是自來水中氯的三千倍，臭氧在水中分解所產生的氫氧基具有強大的氧化力，可以將水中的鐵、錳、臭味、異味、細菌、病毒等迅速清除，也可有效降解農藥化肥、生物激素、殘毒及消滅多種病菌



A large, stylized blue water splash graphic that serves as the background for the text. The splash is composed of various shades of blue, with darker tones at the bottom and lighter tones at the top, creating a sense of movement and fluidity.

# 溢流

## OVERFLOW

清洗蔬果的一項重要步驟，  
就是溢流功能(間歇性進水)，  
除了農藥殘留還有一些毒性  
化肥，不經過這程序一直將  
蔬果浸泡在水槽內錯誤清洗方式



# 微氣泡

## Micro bubble

搭配臭氧機將臭氧帶入氣泡水內，產生臭氧微氣泡水，利用180 n.m.（奈米）以上；氣泡濃度每毫升氣泡量約在1.5~2.2億顆，輕鬆包覆並除去油污髒汙，提高清洗殺菌力。臭氧可破壞農藥的化學式去分解有害物質，臭氧清洗可去除蔬果中所殘留的農藥。



# 商品系列介紹

## 居家系列 HOME SERIES

- ◆ 微電腦控制，一鍵輕鬆清洗
- ◆ 全自動進水/排水/臭氧/超音波/氣瀑/溢流功能
- ◆ 確實達到滅菌，降解農藥及毒性化肥
- ◆ 經獲國立中興大學農產品農藥殘留檢測
- ◆ 居家系列容量適中，嵌式機型與流理台為一致性



### 居家型 HOME SERIES

#### 桌上型蔬果清洗機 Desktop Washing Machine

#### 嵌式蔬果清洗機 Embedded Washing Machine

型號 MODEL NO.	VF12SWT、VF12SBT	VF12SWI、VF12SBI
尺寸 DIMENSIONS	460L*365W*310H mm	490L*490W*310H mm
重量 WEIGHT	N.W. 23 KG	N.W. 24 KG
容量 CAPACITY	12 L (390L * 250W * 165H mm)	
超音波功率 ULTRASONIC POWER	320W 40000/s	
臭氧濃度 O <sub>3</sub> (OZONE)	0.03~0.055 ppm/min (200mg/hrs)	



## 動手做系列 DIY SERIES

- ◆ 簡單DIY安裝
- ◆ 使用現有水槽，打造多功能流理台
- ◆ 每秒40000次震頻，輕鬆洗掉細微盲孔
- ◆ 不僅可以清洗碗盤/蔬果，也可清洗各類飾品眼鏡...等



## 商用系列 BUSINESS SERIES

- ◆ 人機介面控制，一鍵輕鬆清洗
- ◆ 全自動清洗，也可手動模式清洗
- ◆ 商用系列容量較大，高效率清洗
- ◆ 採日本NEC TORKIN 震盪子晶片
- ◆ 全自動進水/排水/臭氧/超音波/氣瀑/溢流功能



商用型 BUSINESS SERIES	商用人機介面落地型 Commercial Man-machine Interface Floor Type	
型號 MODEL NO.	MB50	MB80
尺寸 DIMENSIONS	780L* 760W * 990H mm	1180L* 760W * 990H mm
重量 WEIGHT	N.W. 90 KG	N.W. 120 KG
容量 CAPACITY	50L (560L*290W*320Hmm)	80L (960L*295W*320Hmm)
超音波功率 ULTRASONIC POWER	800W 40000/s	1200W 40000/s
臭氧濃度 O <sup>3</sup> (OZONE)	0.03~0.066 ppm/min (200mg/hrs)	

DIY 系列 BUSINESS SERIES	DIY 清洗槽套件 DIY Cleaning Sink Kit
型號 MODEL NO.	DY320
尺寸 DIMENSIONS	200L* 120W * 76H mm
重量 WEIGHT	N.W. 3KG
容量 CAPACITY	400L*300W*200Hmm
超音波功率 ULTRASONIC POWER	320W、480W
洗程時間 CLEANING TIME	8min/10min/15min



# 居家型使用指南

**STEP1** 將機器放置水槽旁,在 進水閥輸入孔 裝上 接頭

**STEP2** 將 RO管 接上水龍頭,於 溢流/排水孔 接上 排水管

**STEP3** 插上 電源線/地線 接受後,將 漏電 開關 開啟,再行使用

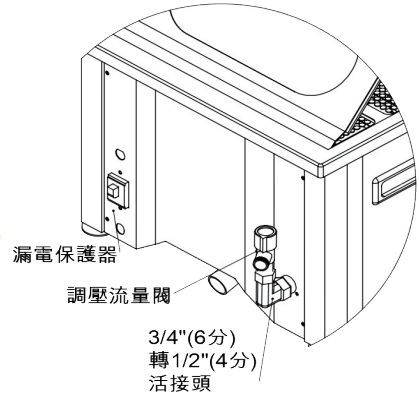

**STEP4** 按下 **POWER** 鍵,選擇模式(O3臭氧量/智能超音波)預設值均已設定為標準,若要更改模式,請依需求調整。

A: 臭氧 O3量標準值:(100mg/hr) 、強:(200mg/hr)

B: 智能超音波可選擇 1.快速:(清洗1次6分鐘)

2.標準:(清洗2次12分鐘) 3.深層:(清洗3次24分鐘)

**STEP5** 按下 **START / PAUSE** 鍵為開始自動清洗

**STEP6** 清洗中若按下 **START / PAUSE** 鍵為暫停

**STEP7** 若要繼續清洗,再按下 **START/PAUSE** 鍵,程式會從頭開始清洗 (避免誤碰,確保清洗能確實)

- ◆ 當溢流時,將調壓流量閥開到不滿出水槽為原則,因各環境水壓不同進水速度會有所改變,請將開關開至適當位置,避免水位滿出。
- ◆ 機器使用O3臭氧時,請放置通風處,務必將門窗打開,保持室內通風。
- ◆ 按鍵面板保持乾燥,嚴禁浸水。欲清潔時,請用絨布或中性清潔液擦拭即可。
- ◆ 本產品不得擺放在陽光直射、靠近火源或易燃物附近。



快速清洗模式 A 氣瀑(O3)+溢流 → B 超音波+氣瀑+超音波 → C 氣瀑(O3) → 排水



標準清洗模式 A 氣瀑(O3)+溢流 → B 超音波+氣瀑+超音波 → 排水  
A 氣瀑(O3)+溢流 → B 超音波+氣瀑+超音波 → C 氣瀑(O3) → 排水



深層清洗模式 A 氣瀑(O3)+溢流 → B 超音波+氣瀑+超音波 → 排水  
A 氣瀑(O3)+溢流 → B 超音波+氣瀑+超音波 → 排水  
A 氣瀑(O3)+溢流 → B 超音波+氣瀑+超音波 → C 氣瀑(O3) → 排水

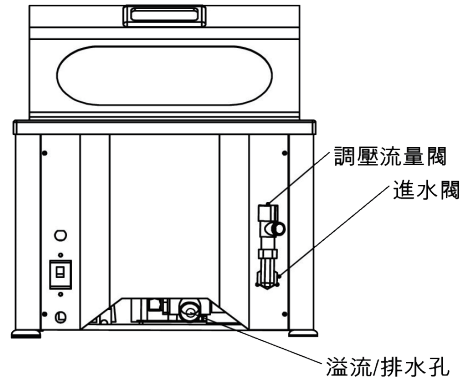
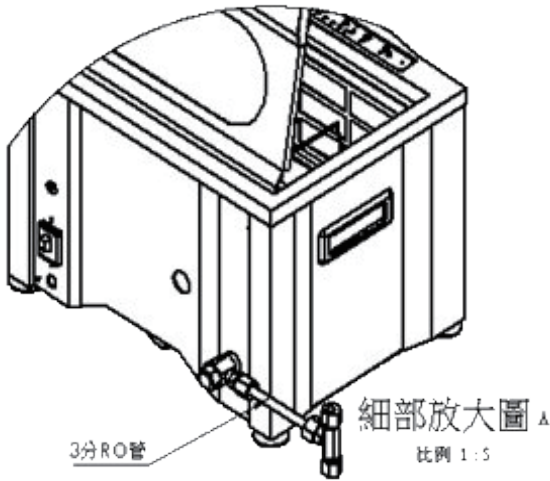

## 故障排除

		是	否
電源線, 插上漏電開關開啟	Step1	電源啟動是否亮燈?	1. 確認漏電過載保護器扳在正確位置 2. 或外部漏水跳脫
	Step2	壓啟動鍵是否進水?	確認進水磁閥有無電流過震動聲音
	Step3	A 水位滿約1/2水槽氣瀑是否運作? 氣瀑運作時間內是否釋出臭氧?	1. 確認水位Sensor有無感應 2. 確認臭氧機器燈亮與否
	Step4	B 超音波 → 氣瀑(翻滾) → 超音波	1. 確認有無超音波振動聲 2. 機殼需有振動聲
	Step5	C 氣瀑 / 臭氧	確認臭氧燈亮與否
	Step6	流程結束是否排水?	1. 確認電動排水閥有無動作 2. 確認排水濾網堵塞與否
結束第一次清洗 (快速清洗模式)			

# 商用型使用指南

- STEP1** 請準備 1/2"內牙口，接受本機進水源
- STEP2** 將本機 排水口接上1" 排水管通於下水道
- STEP3** 接受 單相AC220V電源 (無熔絲開關規格10A)
- STEP4** 面板 電源開關ON，開啟人機螢幕
- STEP5** 請依照需求選擇三種模式，選擇任一種進行清洗  
(詳細說明請見手冊說明)

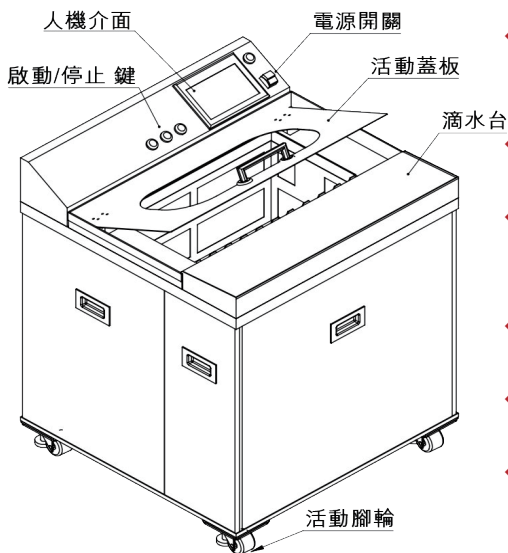
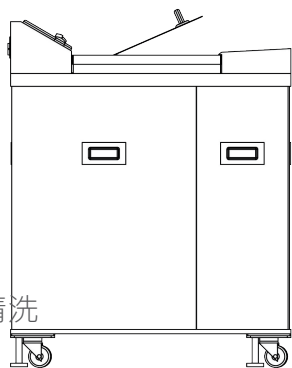

- ◆ 當溢流時，將調壓流量閥開到不滿出水槽為原則，因各環境水壓不同進水速度會有所改變，請將開關開至適當位置，避免水位滿出。
- ◆ 機器使用O3臭氧時，請放置通風處，務必將門窗打開，保持室內通風。
- ◆ 人機觸控面板請保持乾燥，嚴禁浸水避免尖銳物品撞擊，以防滲水造成機器損壞。欲清潔時，請用絨布或中性清潔液擦拭即可。
- ◆ 本產品不得擺放在陽光直射、靠近火源或易燃物附近。
- ◆ 本機器安裝電源時，務必將接地線接受，漏電保護器才能正常啟動。
- ◆ 掃QR CODE觀看影片，詳細介紹機器故障排除



# 清洗套件使用指南

**STEP1** 將水槽底部泡棉，用圓規刀割出震盪盪子  
要用四個孔位，再使用美工刀將殘膠去除。



**STEP2** 將四個孔水槽底部的面，使用紗布拋光，  
不要有泡棉殘膠即可。(可買去膠劑較快清除)



**STEP3** 震盪盪子面朝上，先將A膠適量塗滿震盪盪子面，  
再將B膠同樣的劑量塗上，並混合均勻。  
(於30秒內迅速完成塗膠，並黏上水槽底部，  
用最快速度將桿子撐好)  
動作完成後，靜置約一小時，即可使用。



- ◆ 準備材料:圓規刀、紗布、去膠劑、美工刀
- ◆ 安裝震盪盪子最好把水槽倒立，若無法拆下水槽倒立，請安裝一顆震盪盪子完，用支撐桿頂住五分鐘後，再拆下桿子換下一顆，依序安裝完4顆。  
安裝過程中一定要讓震盪盪子與水槽平面貼合。
- ◆ 塗膠開啟後務必快速使用，以免乾硬。
- ◆ 掃QR CODE 觀看安裝教學影片。



# 清洗小知識

- 💡 蔬果清洗前必須將表面污泥...等髒污沖洗後再放入清洗籃
- 💡 清洗瓜果類蔬果前，應先將蒂頭給予拔除  
清洗葉菜類蔬果前，請將葉片剝下免得葉片重疊處清洗不到
- 💡 有效清洗蔬果是透過超音波去除毛細孔髒污；臭氧殺菌消毒；氣瀑翻滾讓表面殘留物以溢流方式排出，進而達到農藥殘留降解
- 💡 使用本機器清洗蔬果，特別髒污可採用深層模式；一般髒污可採用標準模式（預設）；只單純蔬果消毒或瓶罐消毒可採用快速模式
- 💡 若要清洗比內籃網目還小的蔬果，請先使用細的尼龍袋將需要洗的蔬果放入才能做清洗，避免堵塞溢流孔





# 商品保固書

<b>NAME</b>	<b>MODLENO</b>
<b>PHONE NO</b>	<b>SERIAL NO</b>
<b>ADDRESS</b>	
<b>PURCHASE DATE</b>	
<ol style="list-style-type: none"><li>1. 本商品售出日起，保固一年。</li><li>2. 收到商品七日內，請先做商品測試和檢查配件有無缺件損傷。若發現新品故障或缺件，本公司會負責免費回收商品維修或更換商品。</li><li>3. 若於保固期間內或人為因素：(如將名牌撕毀塗改不於保固、自行將機器本體拆解、商品摔落導致損壞故障、未依照說明書之使用方式而導致商品故障、錯用電壓使機器損壞)，則需酌收維修費用。</li><li>4. 本保固書維修範圍僅限於台灣地區。</li><li>5. 本產品已投保南山產物新台幣兩千萬產品責任險保單號碼 0965-2236009930-00 本保固書請妥善保存，維修檢測時請出示。</li></ol>	
<b>Agent/Distributor Stamp</b>	

## 溫馨提醒:

有任何商品上的問題，如以上問題無法解決，切勿私自拆卸機器，請送偉鵬維修中心進行維修，或是聯繫偉鵬官方帳號，將進行一對一回覆問題。





# 偉鵬科技有限公司

WELL PLUM TECH CO., LTD

專家證實蔬果要洗得乾淨，無農藥殘留就必須在清洗過程中，不斷進/排水，再輔助超音波與臭氧做去雜質與降解農藥，才能達到真正清洗的目的。

TEL:+886-37-740-478 FAX:+886-37-744-438  
NO.66-7 Yutain Village Yuanli Township Miaoli County 358  
358苗栗縣苑裡鎮玉田里66-7號(大甲幼獅工業區旁)